

1,1kW 13rpm SÄ70190027
 Purkainpohjan jalat varmistetaan korkeussäädön jälkeen hitsaamalla sisäputki ulkoputkeen kiinni yhdeltä sivulta

1,5kW 25rpm SÄ70190013
 ketjupyörät 1" Z15/Z38 =9,9rpm
 ketjun pituus noin. 1680mm

0,55kW 9,1rpm
 SÄ70190025

Piipun kohdalle kattoon aukko 500x500mm

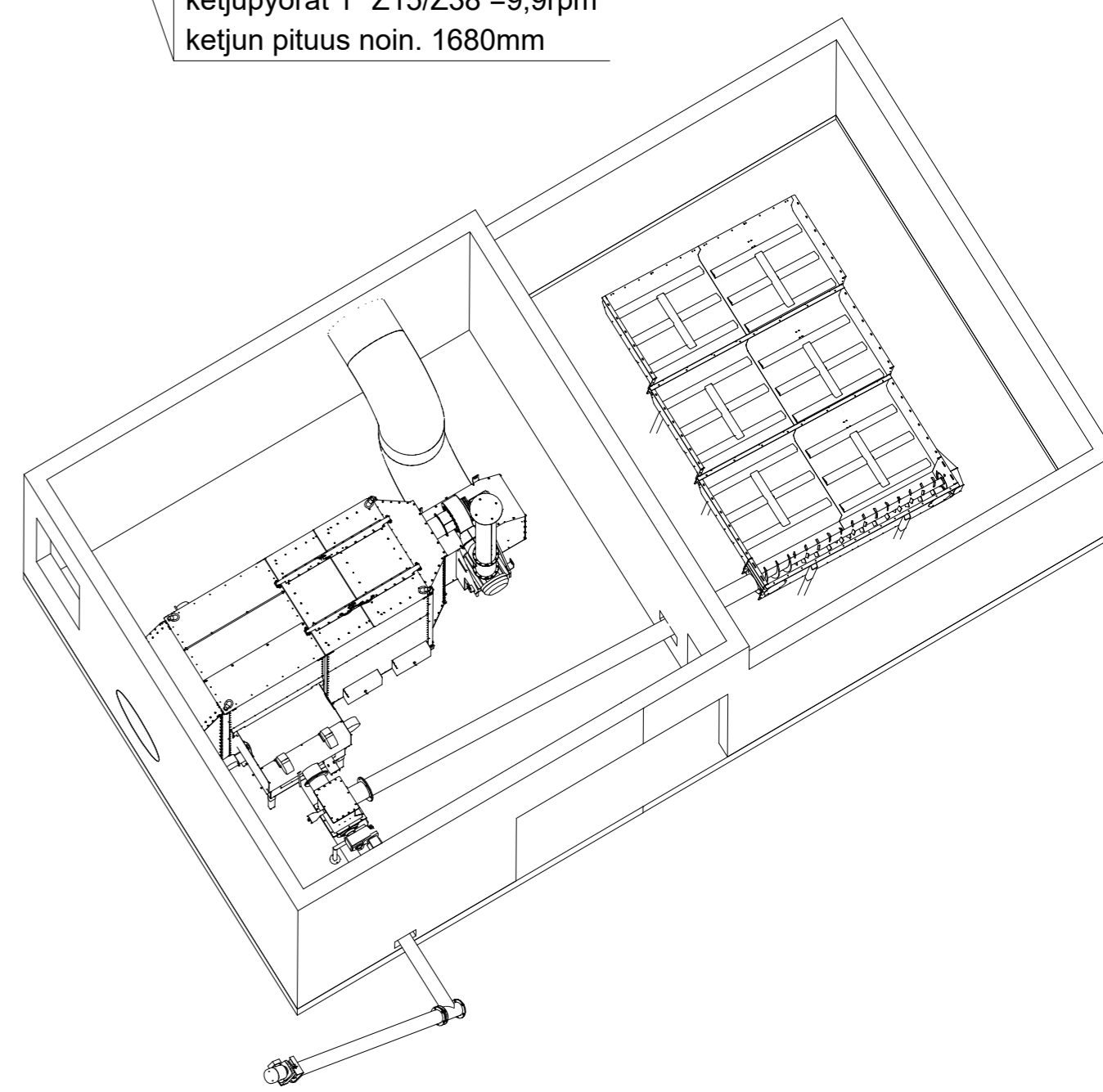
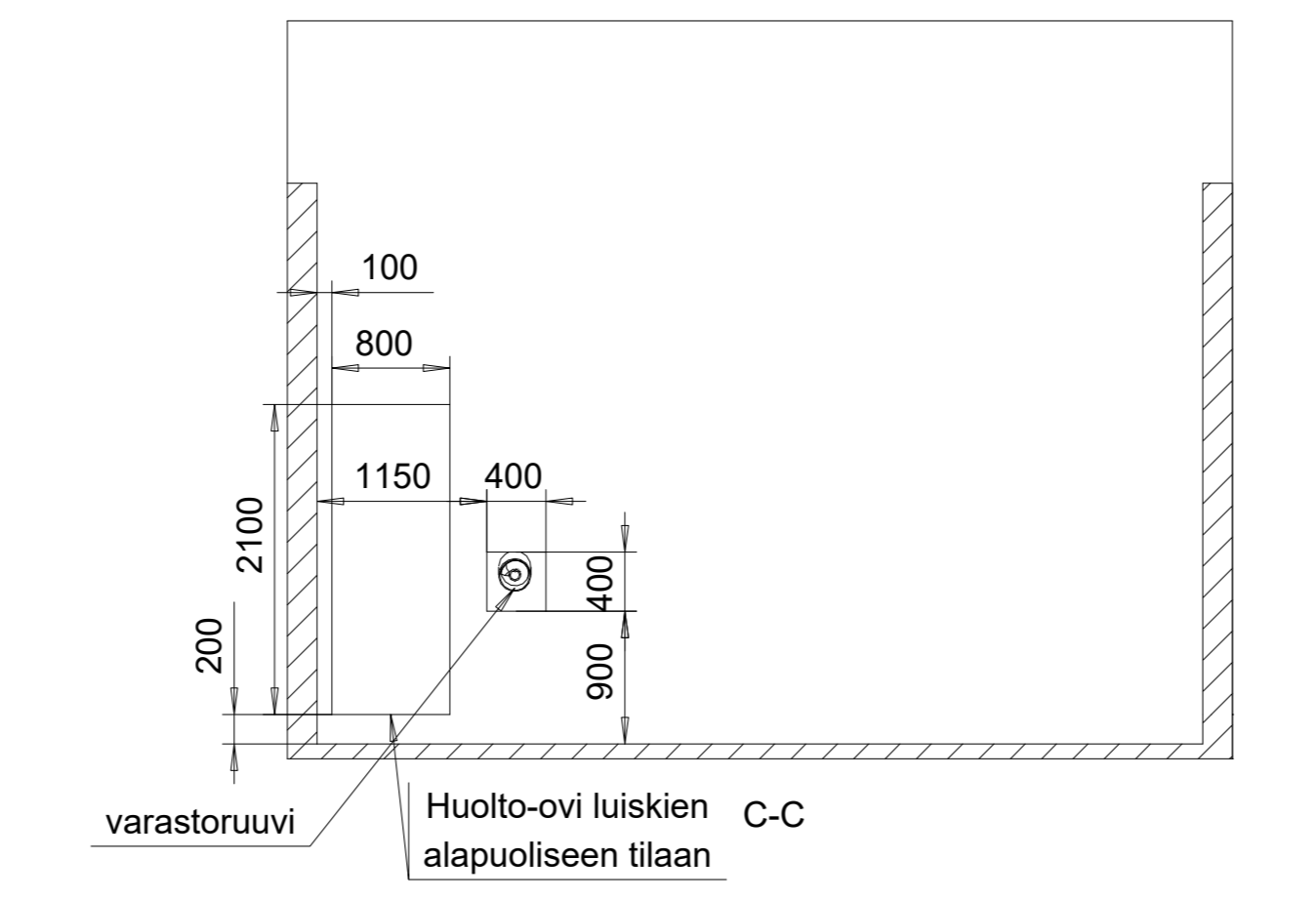
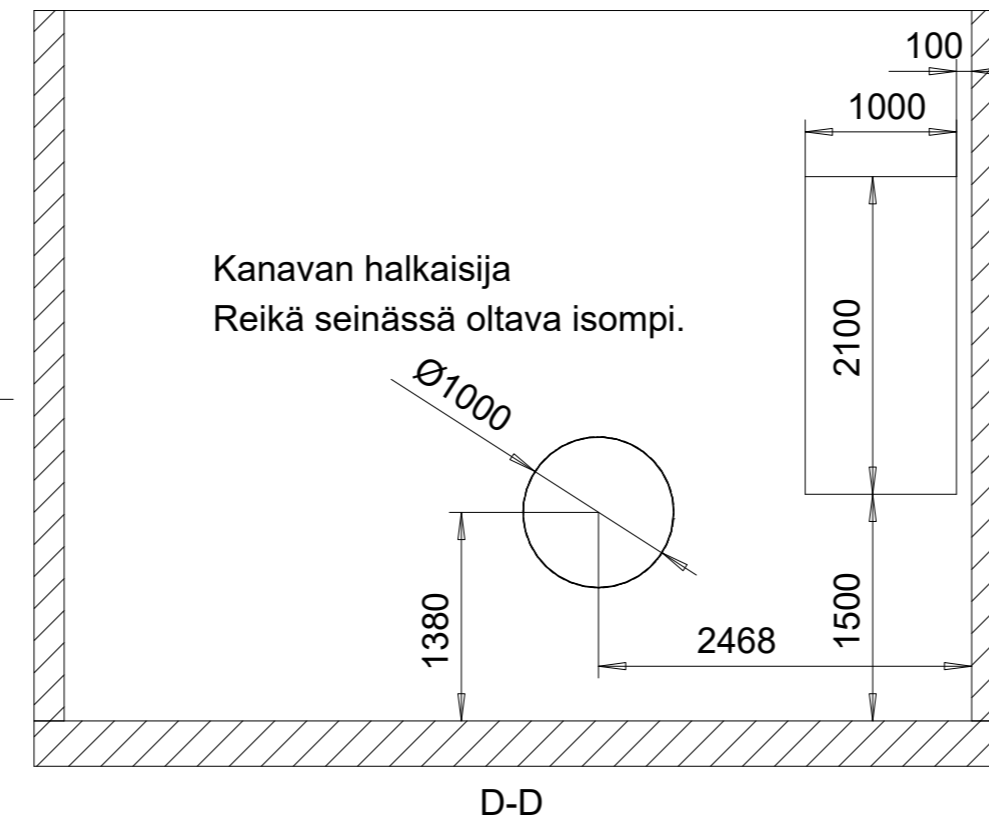

9	AP100288	Mepu 800					1
8	STW-3911	Rajateline JP350					1
7	AP100196	Poltinruuvi 190					1
6	Sammutin	Aeromag FC-2					1
5	AP100199	Pudotussyötin					1
5	AP100307	Tuhkaruuvi					1
4	STW-1900	Poltin ST650 kW					1
3	AP100195	Varastoruuvien jatke 190					1
2	AP100197	Pohjan jalat					1
1	STW-4605	Hydrobar kerrospohja 2,68 x 3,93					1
Osa	Piirustusnumero Tavaratunnus	Osan tai kokoonpanoryhmän kuvaus	Standardi tai luettelo	Muoto, malli, lajimerkki	Määrä	Laatu	Kpl

Yleistoleranssit	Mittakaava	Tuote	Laitesijoitus Palo Jussi
Hitsaus EN ISO 13920-B	1:50	Liittyy	
Koneistus ISO 2768-m	(1:75.0)	Projekti 5000	650 kW
Polttoleikk ISO 9013-IA			
Muokkaus SFS 5803 m			
Massa kg			
Suunn. 2022-07-07 PKI			
Tark. 2022-07-07 RM			
Hyv.			

C	Lisätty kaksi purkainlohkoa	2023-01-17	PKI	RM
B	Siilon ovi siirretty. Siiloruuvia jatkettu	2022-10-19	PKI	RM
A	Muutoksia, tarkennettu	2022-10-14	PKI	RM
Merkki	Muutos	Pvm	Muutt.	Hyv

Ariterm Service Oy
 Piirustuksen kopiointi ja osittainenkin käyttö kielletty ilman Ariterm Service Oy:n lupaa
 Ent. Uusi
AP100194-2