

FI: Seulan koko suositukset: SIEMENKAURA  
EN: Screen size recommendations: SEED OATS  
SE: Rekommenderade siktstorlekar: UTSÄDESHAVRE  
NO: Anbefalte siktstørrelser: SÅHAVRE  
PL: Zalecane rozmiary sit: OWSA SIEWNEGO  
EE: Sõela suuruse soovitused: SEEMNEKAERA  
LV: Ieteicamie sieta izmēri: SĒKLAS AUZĀM  
LT: Rekomenduojami sieta dydžiai: SĖKLINĖMS AVIŽOMS

# PSC 5

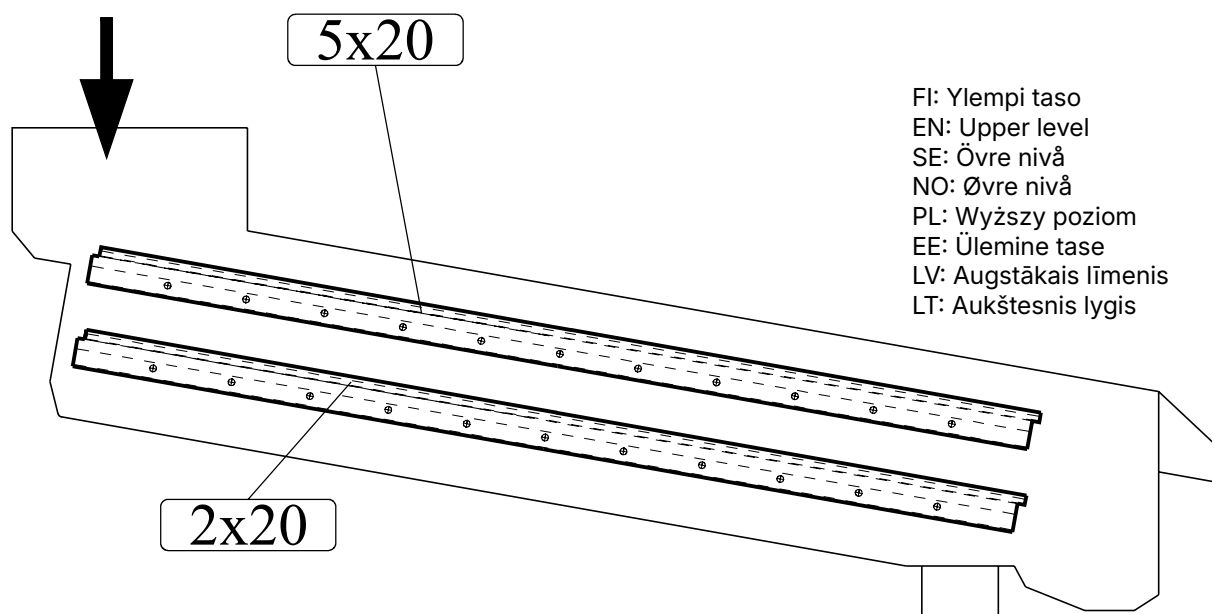

FI: Ylempi taso  
EN: Upper level  
SE: Övre nivå  
NO: Øvre nivå  
PL: Wyższy poziom  
EE: Ülemine tase  
LV: Augstākais līmenis  
LT: Aukštesnis lygis

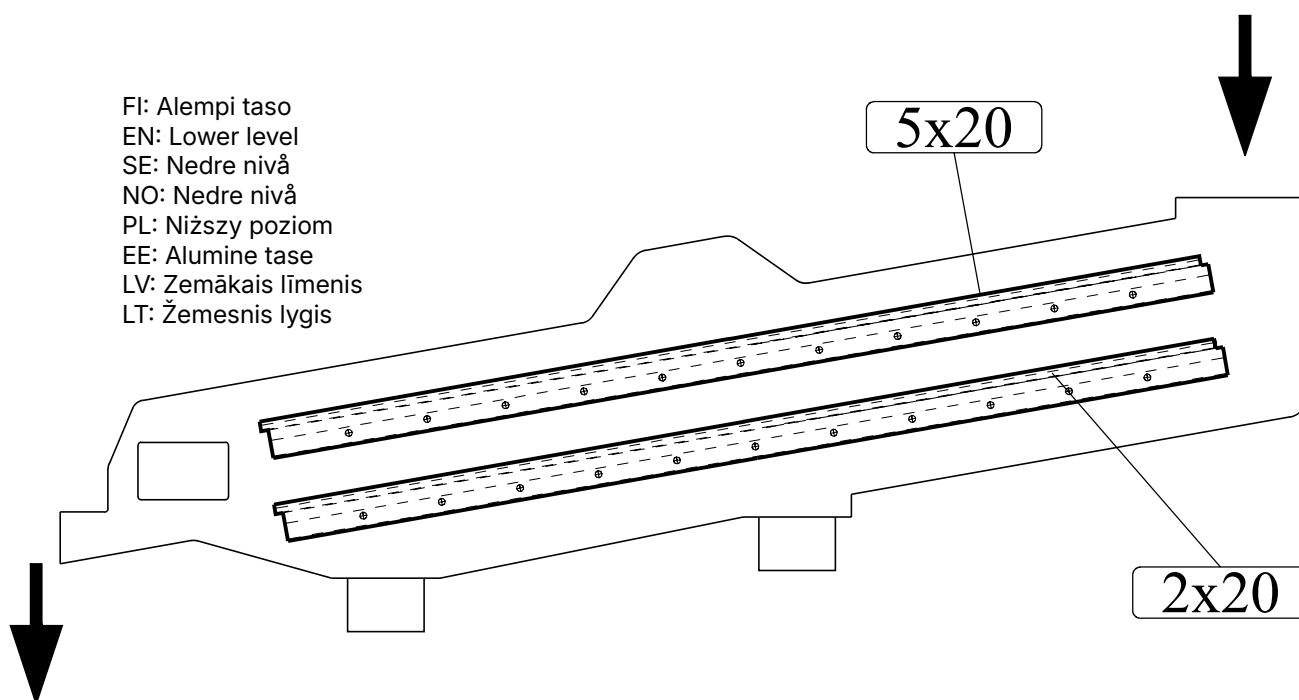

FI: Alempi taso  
EN: Lower level  
SE: Nedre nivå  
NO: Nedre nivå  
PL: Niższy poziom  
EE: Alumine tase  
LV: Zemākais līmenis  
LT: Žemesnis lygis

FI: Seulan koko suositukset: HAMPPU  
 EN: Screen size recommendations: HEMP  
 SE: Rekommenderade siktstorlekar: HAMP  
 NO: Anbefalte siktstørrelser: HAMP  
 PL: Zalecane rozmiary sit: KONOPIA  
 EE: Sõela suuruse soovitusel: HEMP  
 LV: Ieteicamie sieta izmēri: KAŅEPES  
 LT: Rekomenduojami sieta dydžiai: KANAPĖS

# PSC 5

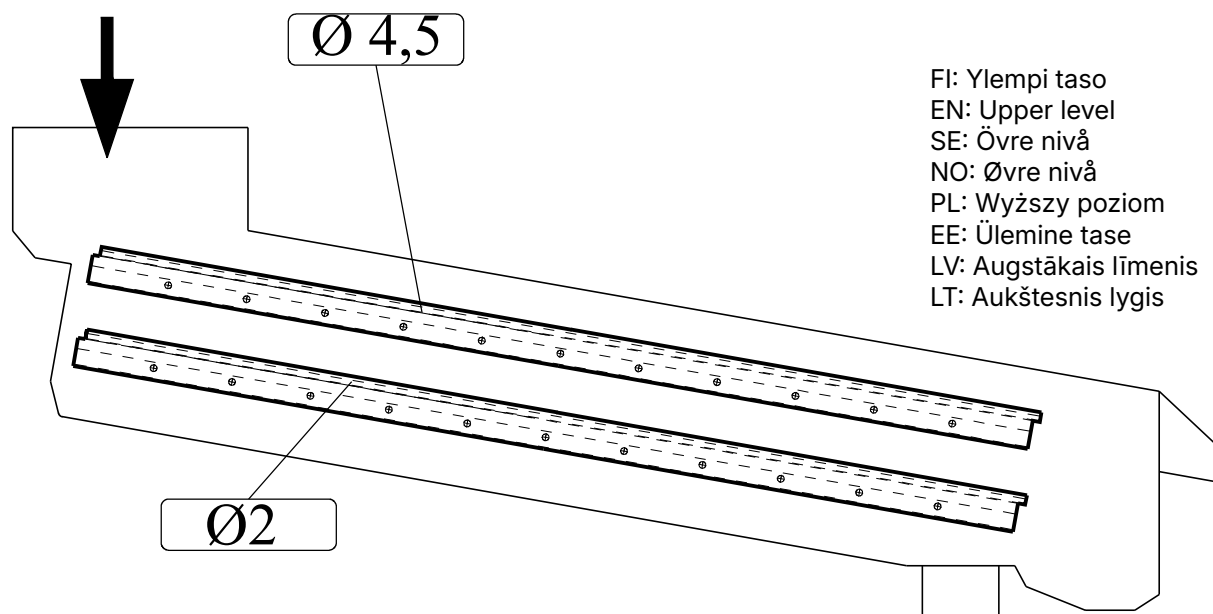

FI: Ylempi taso  
 EN: Upper level  
 SE: Övre nivå  
 NO: Øvre nivå  
 PL: Wyższy poziom  
 EE: Ülemine tase  
 LV: Augstākais līmenis  
 LT: Aukštesnis lygis

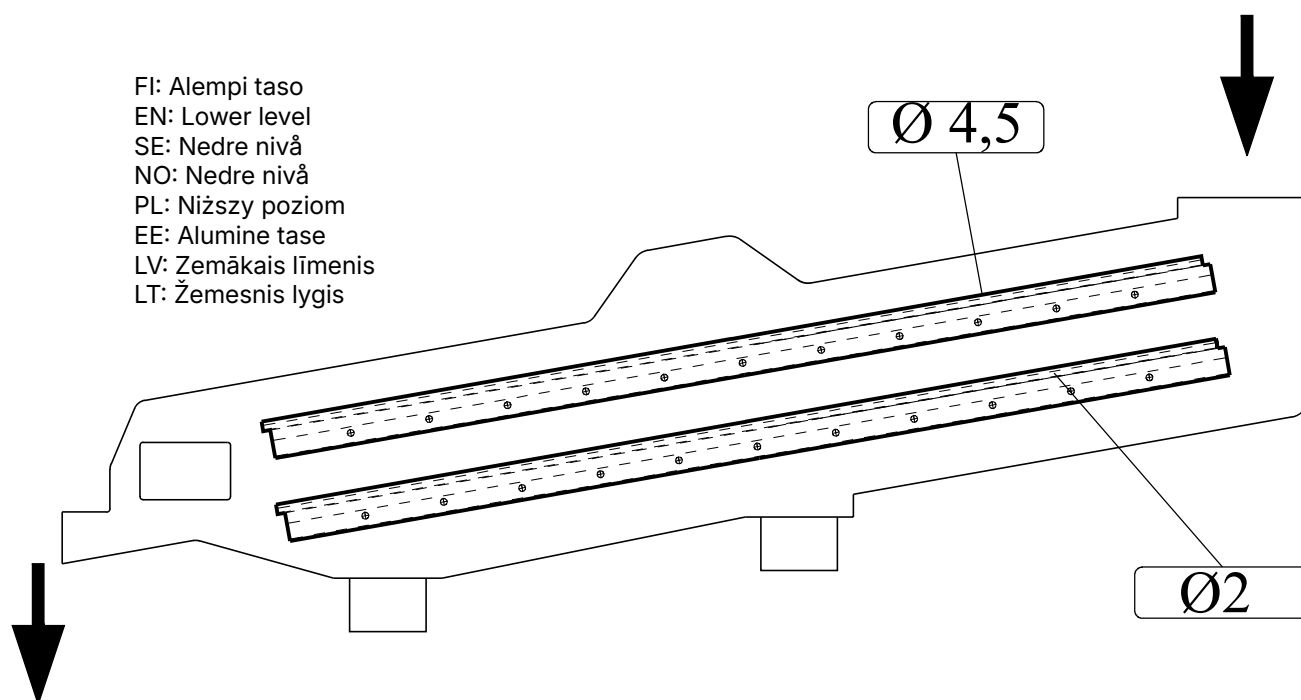

FI: Alempi taso  
 EN: Lower level  
 SE: Nedre nivå  
 NO: Nedre nivå  
 PL: Niższy poziom  
 EE: Alumine tase  
 LV: Zemākais līmenis  
 LT: Žemesnis lygis

FI: Seulan koko suositukset: RYPSI  
EN: Screen size recommendations: RAPESEED  
SE: Rekommenderade siktstorlekar: RAPS  
NO: Anbefalte siktstørrelser: RAPS  
PL: Zalecane rozmiary sit: RZEPAK  
EE: Sõela suuruse soovitused: RAPS  
LV: Ieteicamie sieta izmēri: RAPŠU  
LT: Rekomenduojami sieta dydžiai: RAPSAS

# PSC 5

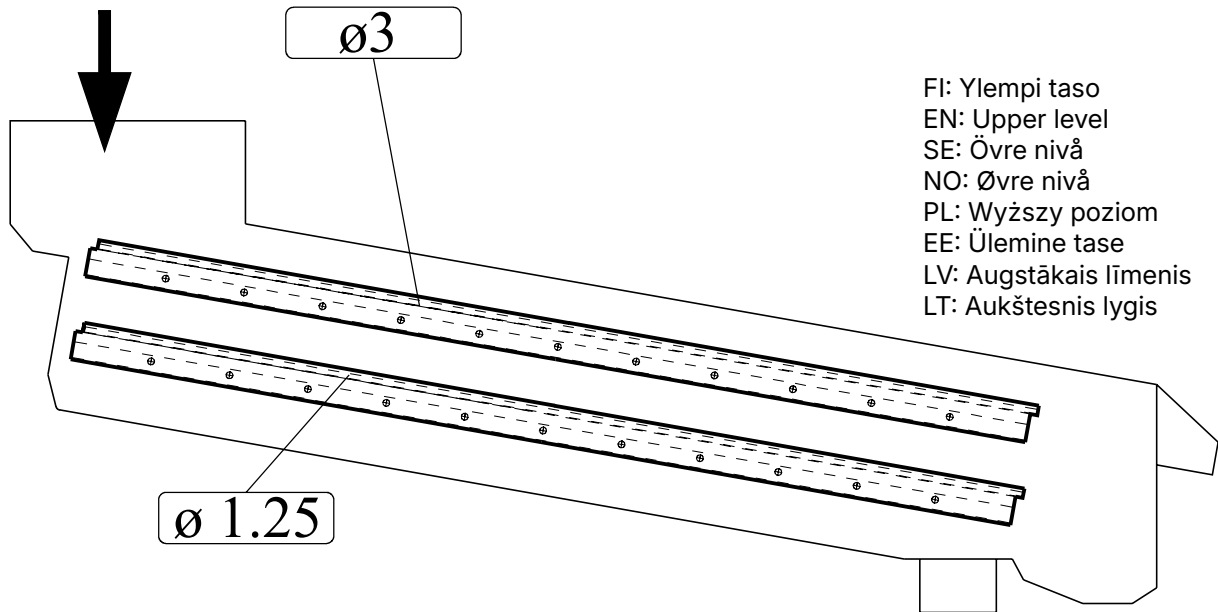

FI: Ylempi taso  
EN: Upper level  
SE: Övre nivå  
NO: Øvre nivå  
PL: Wyższy poziom  
EE: Ülemine tase  
LV: Augstākais līmenis  
LT: Aukštesnis lygis

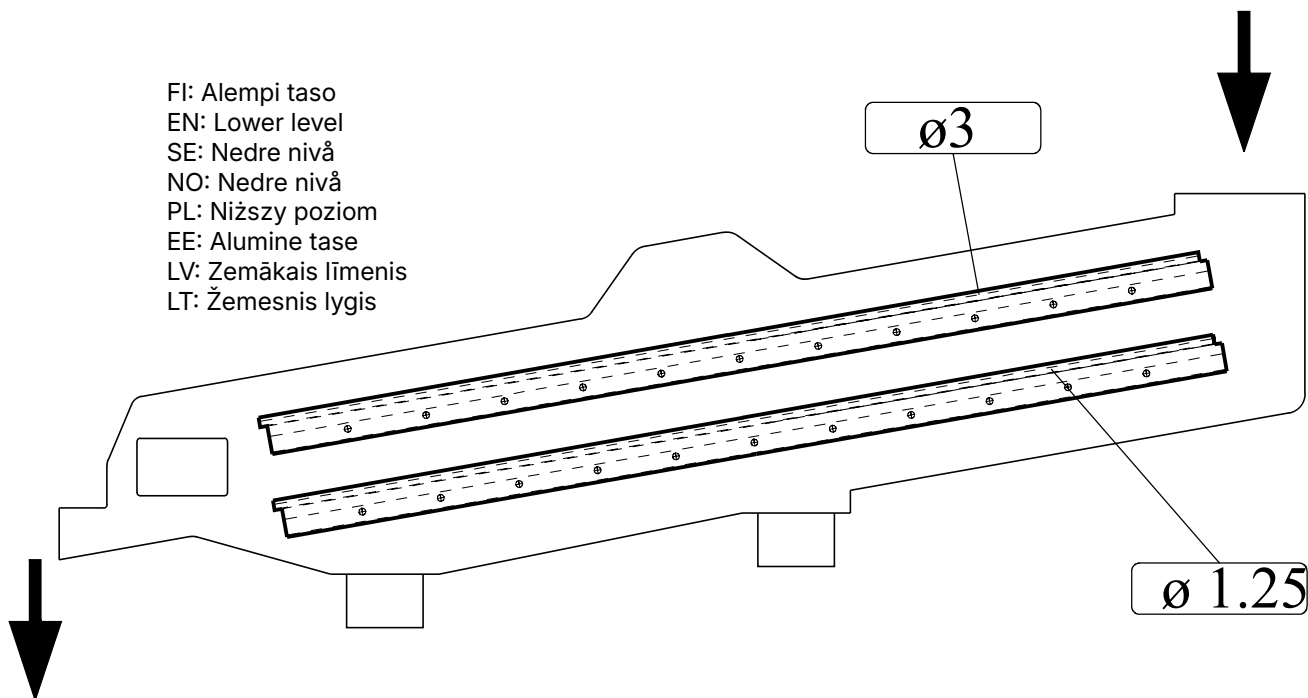

FI: Alempi taso  
EN: Lower level  
SE: Nedre nivå  
NO: Nedre nivå  
PL: Niższy poziom  
EE: Alumine tase  
LV: Zemākais līmenis  
LT: Žemesnis lygis



FI: Seulan koko suositukset: AURINGONKUKAN SIEMEN

EN: Screen size recommendations: SUNFLOWER SEED

SE: Rekommenderade siktstorlekar: SOLROSFRÖ

NO: Anbefalte siktstørrelser: SOLSIKKEFRØ

PL: Zalecane rozmiary sit: NASIONA SŁONECZNIKA

EE: Sõela suuruse soovitused: PÄEVALILLESEEMNE

LV: Ieteicamie sieta izmēri: SAULESPUĶU SĒKLAS

LT: Rekomenduojami sieta dydžiai: SAULĖGRAŽŲ SĖKLOS

# PSC 5

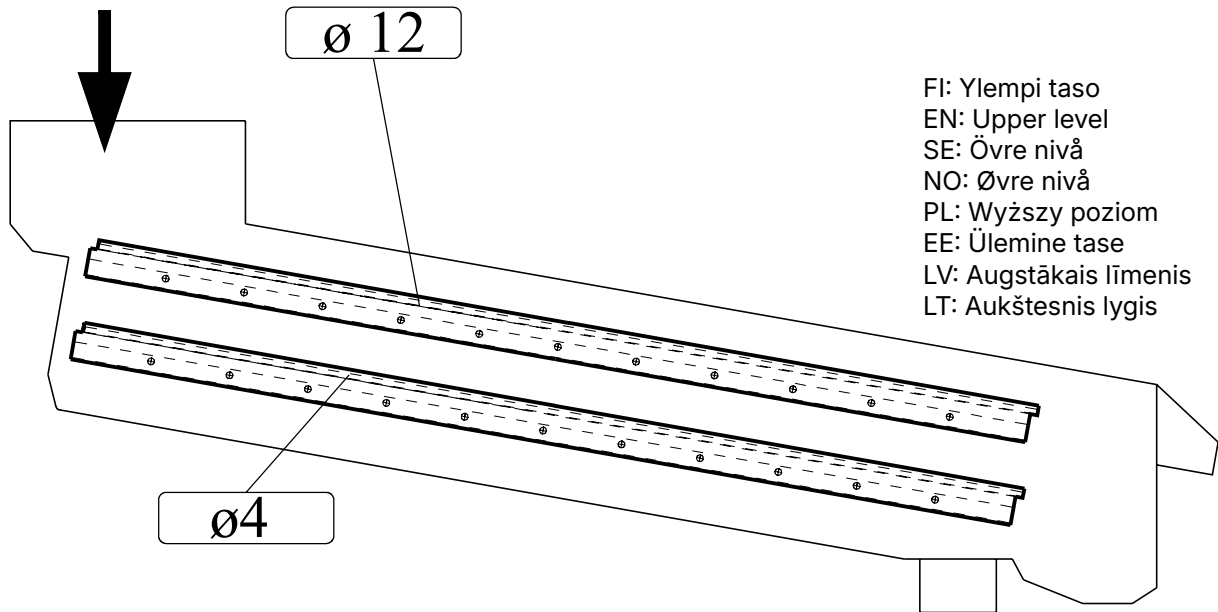

FI: Ylempi taso  
EN: Upper level  
SE: Övre nivå  
NO: Øvre nivå  
PL: Wyższy poziom  
EE: Ülemine tase  
LV: Augstākais līmenis  
LT: Aukštesnis lygis

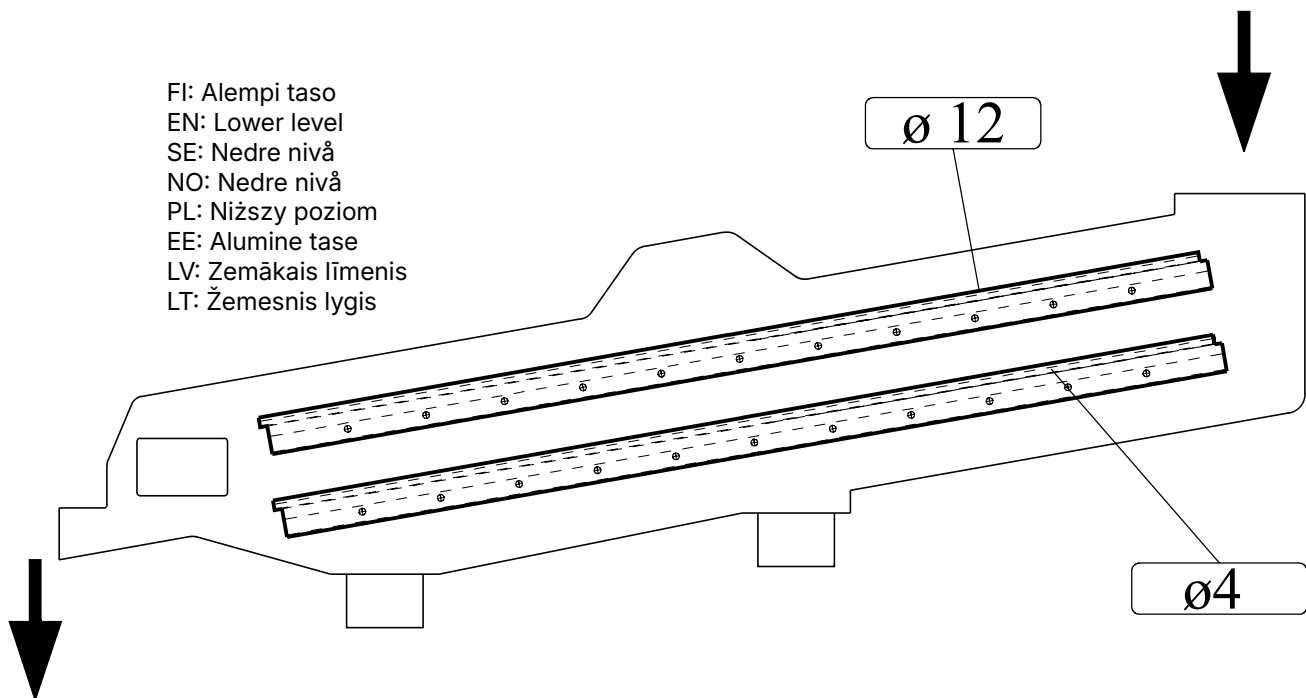

FI: Alempi taso  
EN: Lower level  
SE: Nedre nivå  
NO: Nedre nivå  
PL: Niższy poziom  
EE: Alumine tase  
LV: Zemākais līmenis  
LT: Žemesnis lygis

FI: Seulan koko suositukset: VEHNÄ  
 EN: Screen size recommendations: WHEAT  
 SE: Rekommenderade siktstorlekar: VETE  
 NO: Anbefalte siktstørrelser: HVETE  
 PL: Zalecane rozmiary sit: PSZENICA  
 EE: Sõela suuruse soovitused: NISU  
 LV: Ieteicamie sieta izmēri: KVIEŠI  
 LT: Rekomenduojami sieta dydžiai: KVIEČIAI

# PSC 5

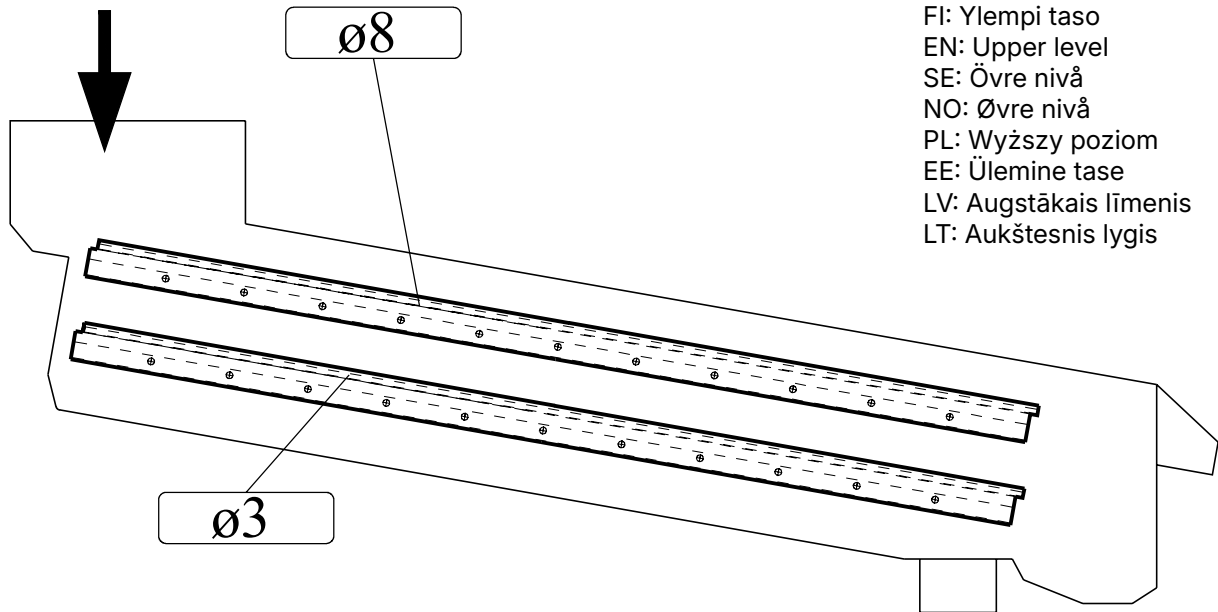

FI: Ylempi taso  
 EN: Upper level  
 SE: Övre nivå  
 NO: Øvre nivå  
 PL: Wyższy poziom  
 EE: Ülemine tase  
 LV: Augstākais līmenis  
 LT: Aukštesnis lygis

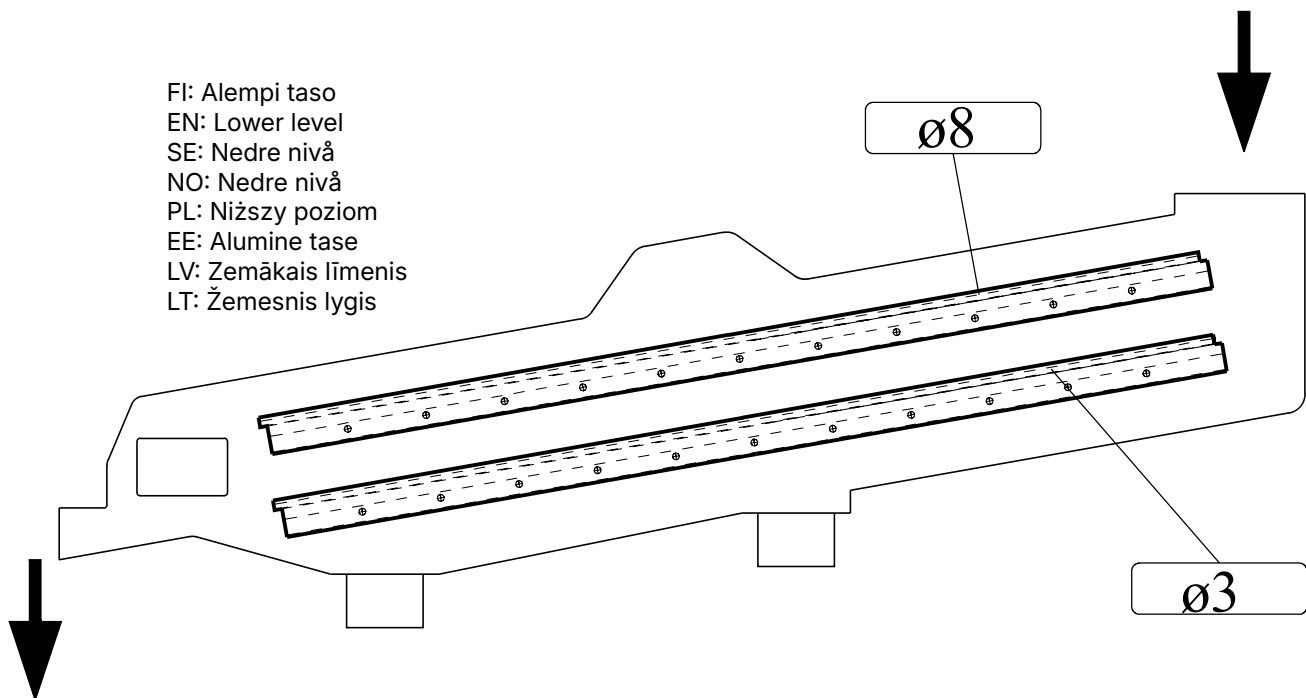

FI: Alempi taso  
 EN: Lower level  
 SE: Nedre nivå  
 NO: Nedre nivå  
 PL: Niższy poziom  
 EE: Alumine tase  
 LV: Zemākais līmenis  
 LT: Žemesnis lygis

FI: Seulan koko suositukset: OHRA  
 EN: Screen size recommendations: BARLEY  
 SE: Rekommenderade siktstorlekar: KORN  
 NO: Anbefalte siktstørrelser: BYGG  
 PL: Zalecane rozmiary sit: JĘCZMIEN  
 EE: Sõela suuruse soovitused: ODRA  
 LV: Ieteicamie sieta izmēri: MIEŽI  
 LT: Rekomenduojami sieta dydžiai: MIEŽIAI

# PSC 5

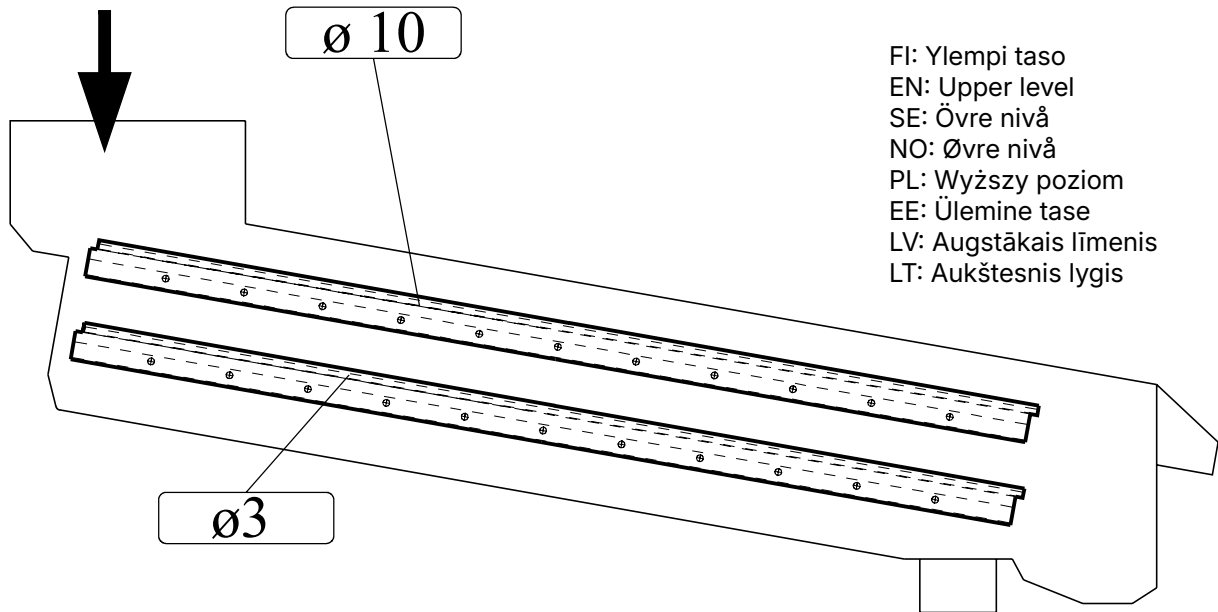

FI: Ylempi taso  
 EN: Upper level  
 SE: Övre nivå  
 NO: Øvre nivå  
 PL: Wyższy poziom  
 EE: Ülemine tase  
 LV: Augstākais līmenis  
 LT: Aukštesnis lygis

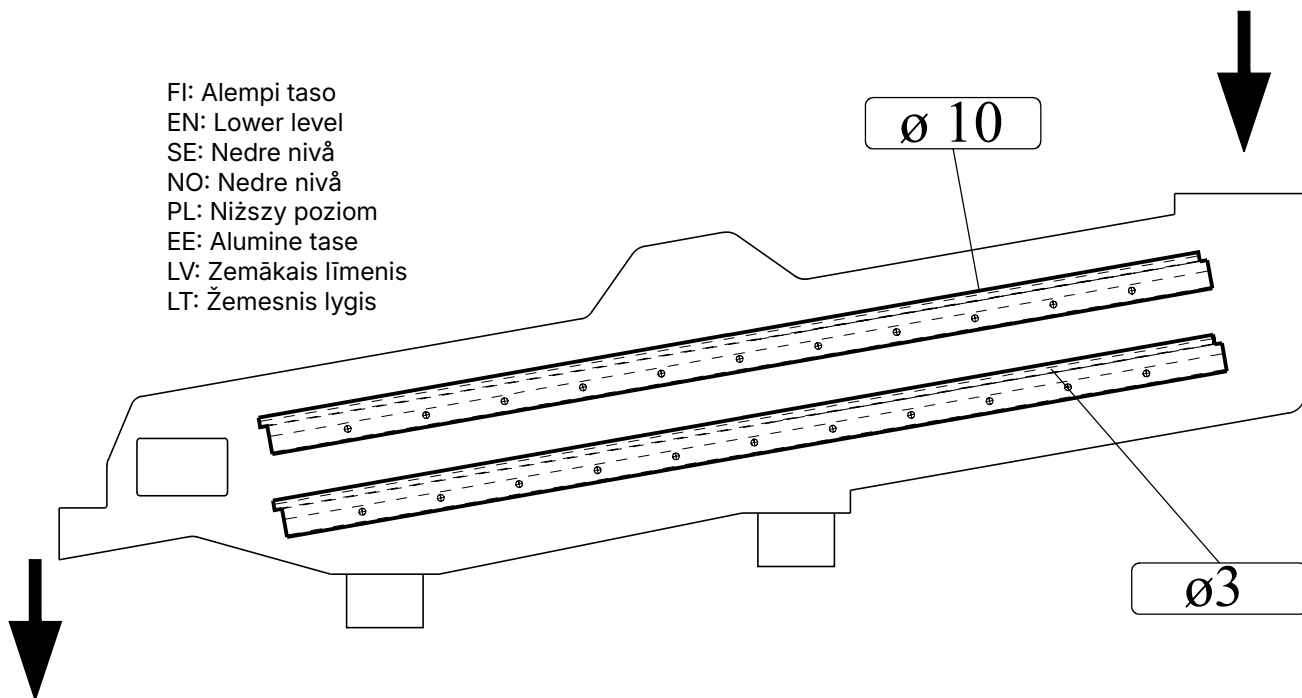

FI: Alempi taso  
 EN: Lower level  
 SE: Nedre nivå  
 NO: Nedre nivå  
 PL: Niższy poziom  
 EE: Alumine tase  
 LV: Zemākais līmenis  
 LT: Žemesnis lygis

FI: Seulan koko suositukset: HERNE  
 EN: Screen size recommendations: PEA  
 SE: Rekommenderade siktstorlekar: ÄRT  
 NO: Anbefalte siktstørrelser: ERTE  
 PL: Zalecane rozmiary sit: GROCH  
 EE: Sõela suuruse soovitused: HERNE  
 LV: Ieteicamie sieta izmēri: ZIRŅI  
 LT: Rekomenduojami sieta dydžiai: ŽIRNIAI

# PSC 5

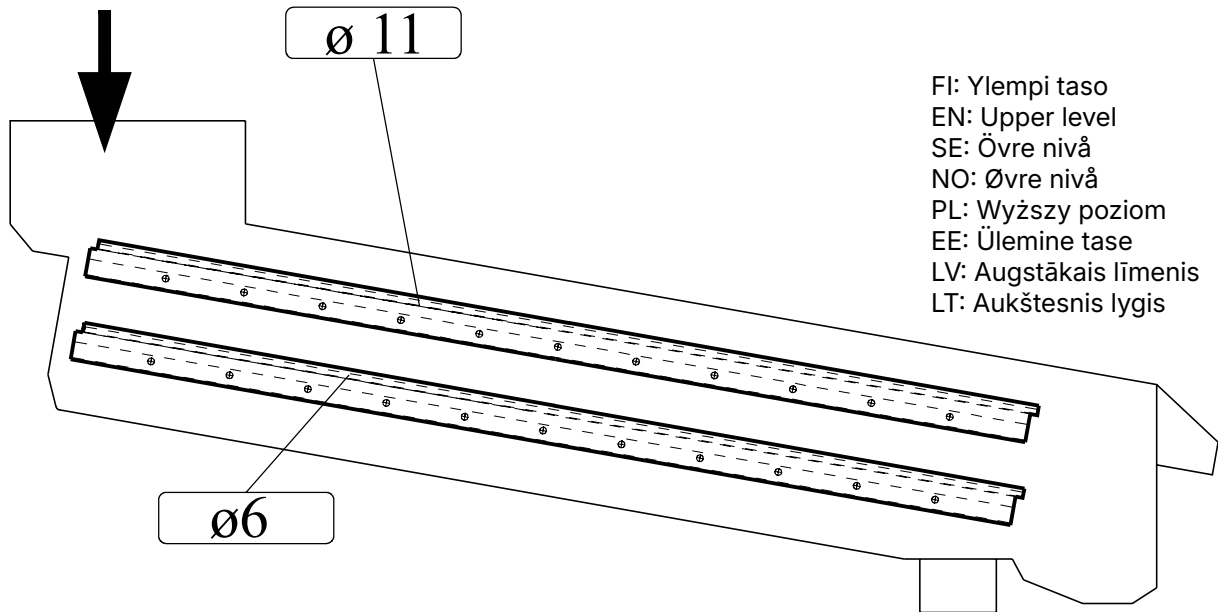

FI: Ylempi taso  
 EN: Upper level  
 SE: Övre nivå  
 NO: Øvre nivå  
 PL: Wyższy poziom  
 EE: Ülemine tase  
 LV: Augstākais līmenis  
 LT: Aukštesnis lygis

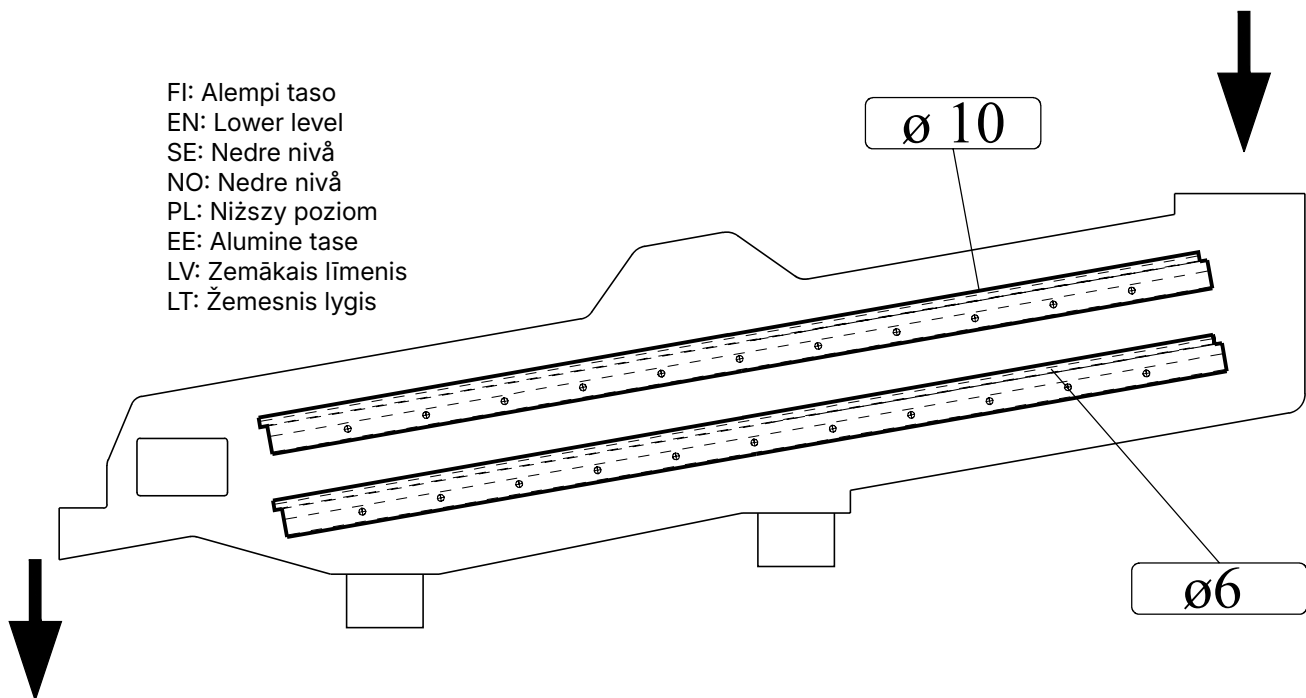

FI: Alempi taso  
 EN: Lower level  
 SE: Nedre nivå  
 NO: Nedre nivå  
 PL: Niższy poziom  
 EE: Alumine tase  
 LV: Zemākais līmenis  
 LT: Žemesnis lygis

FI: Seulan koko suositukset: SOIJA  
 EN: Screen size recommendations: SOYBEAN  
 SE: Rekommenderade siktstorlekar: SOJABÖNA  
 NO: Anbefalte siktstørrelser: SOYA  
 PL: Zalecane rozmiary sit: SOJA  
 EE: Sõela suuruse soovitusel: SOJAUB  
 LV: Ieteicamie sieta izmēri: SOJAS PUPAS  
 LT: Rekomenduojami sieta dydžiai: SOJOS PUPOS

# PSC 5

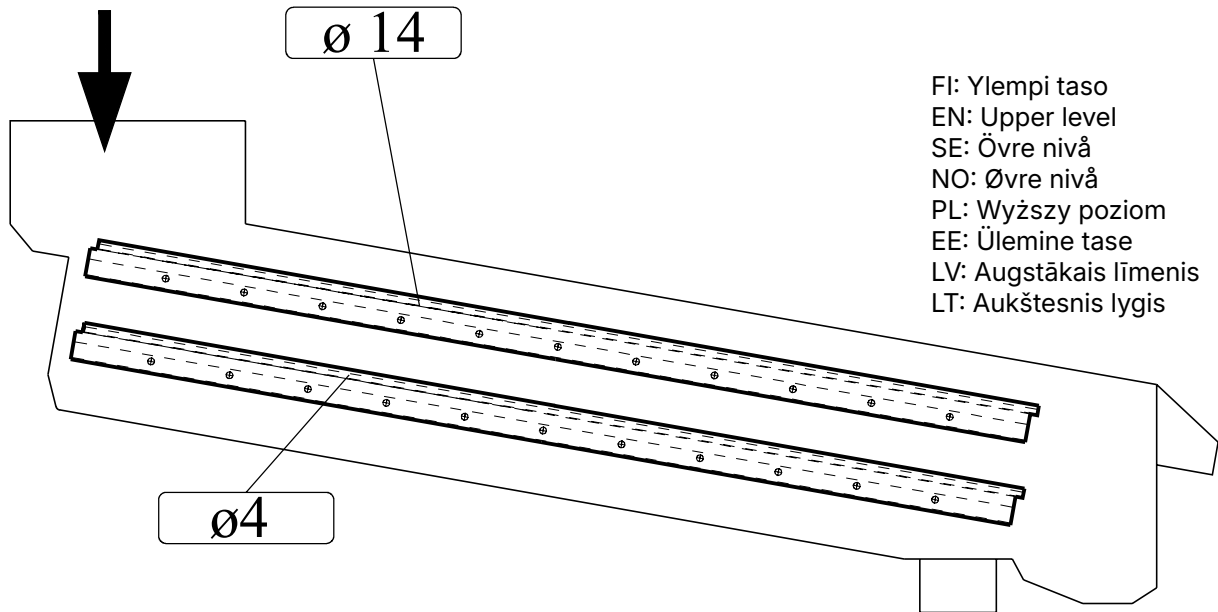

FI: Ylempi taso  
 EN: Upper level  
 SE: Övre nivå  
 NO: Øvre nivå  
 PL: Wyższy poziom  
 EE: Ülemine tase  
 LV: Augstākais līmenis  
 LT: Aukštesnis lygis

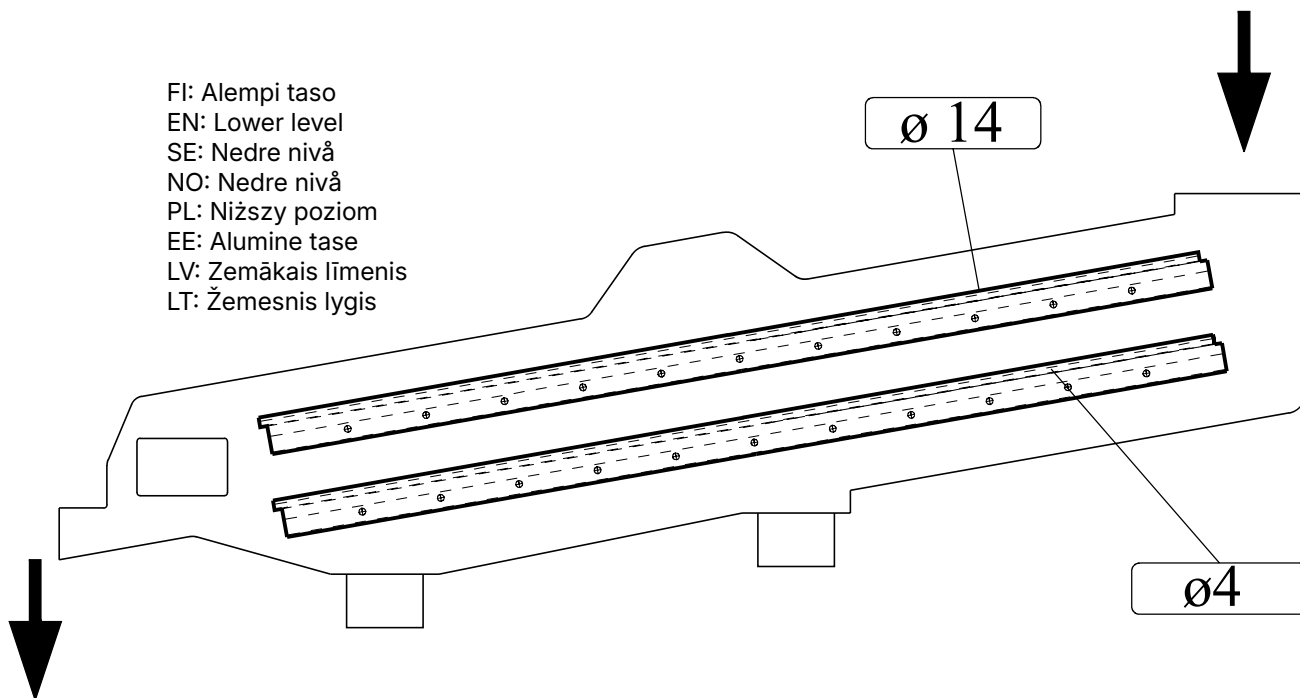

FI: Alempi taso  
 EN: Lower level  
 SE: Nedre nivå  
 NO: Nedre nivå  
 PL: Niższy poziom  
 EE: Alumine tase  
 LV: Zemākais līmenis  
 LT: Žemesnis lygis